

ZAXIS-2 series

HITACHI

ZAXIS
8



유압굴삭기

- 모델 : ZX8-2
- 엔진정격출력 : 9.5 kW (12.9 PS)
- 장비중량 : 940 kg
- 백호버킷 : 0.022 m³

차폭 조절이 가능한 다용도굴삭기, 협소한 공간에서의 원활한 이동과 넓은 공간에서의 강력한 파워로 각종 작업을 만족시켜드립니다.

■ 최소폭넓이: 740 mm

■ 엔진출력: 9.5 kW

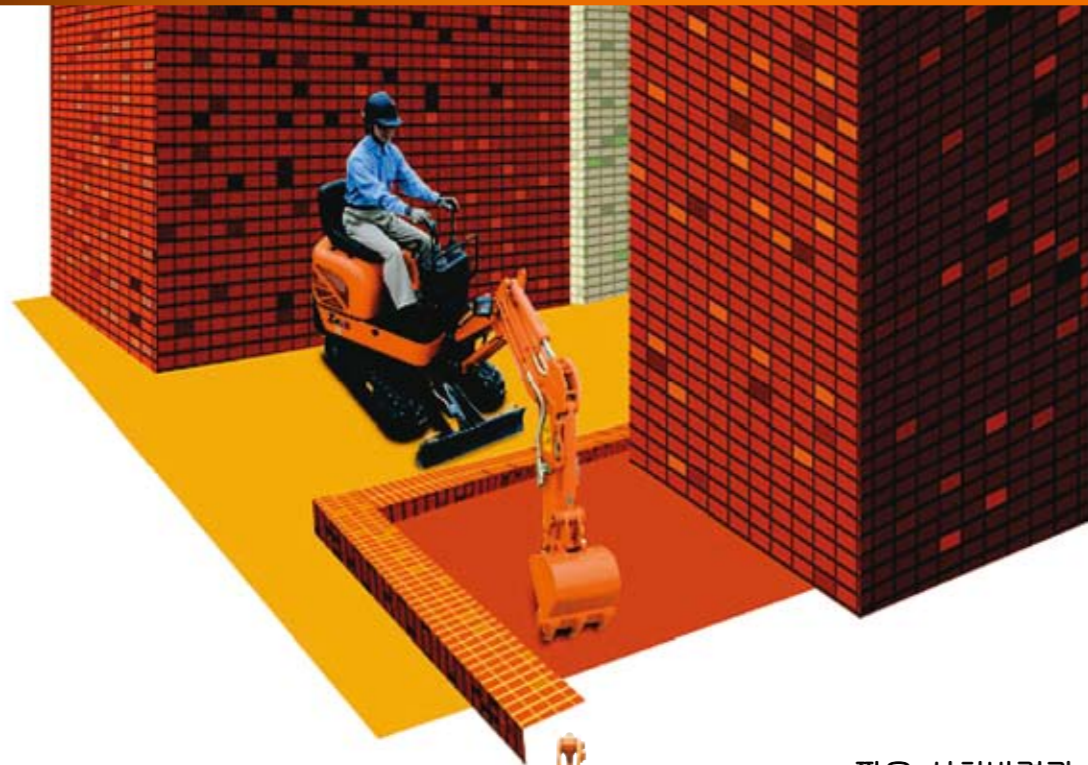

협소한 장소에 강한 가변 크롤러와 블레이드

협소한 공간으로 이동이 용이한 740mm 폭과 안정된 작업을 위한 910 mm 폭까지 간단하게 조절이 가능합니다.

추가카운터웨이트(선택사양)

작업의 안정성을 향상시키기 위한 추가웨이트 장착이 가능합니다

- 추가카운터웨이트: 80 kg



짧은 선회반경과 협소한 공간에서의 탁월한 작업능력

Zaxis 8 의 작업장치와 프론트 그리고 후단선회반경은 동급 최소 설계입니다. 따라서 본 장비는 상하수도 및 리모델링 공사에 적합한 최적의 굴삭기입니다.

- 프론트최소반경(우측회전) (A): 1 040 mm
- 프론트최소반경(좌측회전) (A): 920 mm
- 후단회전반경 (B): 800 mm.

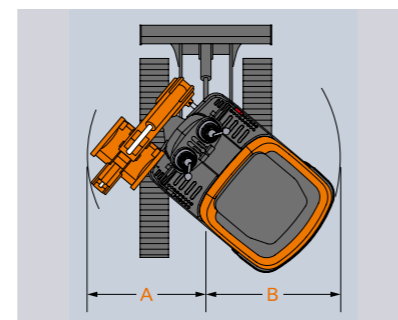

탁월한 작업능력



2단주행속도의 적용
2 단주행속도 고속(4.0 km/h) 과 저속(2.0 km/h) 의 적용으로 작업현장에서의 이동이 더욱 효율적입니다.

- 주행속도: 고속 0 to 4.0 km/h
- 저속 0 to 2.0 km/h

* 고무 트랙 장착시의 수치



조용하고 강력한 3기통엔진
힘난한 굴삭작업에 강력한 파워를 실현했습니다.

- 엔진정격출력: 9.5kW
- 피스톤총배기량: 854 mL (cc)
- 버킷굴삭력: 10.3kN



외측플랜지타입의 하부롤러
수평안정성 향상으로 쾌적한 운전환경을 실현합니다.

종합적인 안전성



잠금 레버로 안전성 향상

잠금레버의 조작으로 프론트와 선회뿐만 아니라 주행까지 차단합니다. 잠금레버의 채용은 잠금레버가 잠금위치에 있을때만이 엔진시동을 가능하게 하여 안전성을 확보합니다.



조작이 편리한 시동스위치

보기 편한 모니터 심플한 디자인, 한눈에 들어오는 표시창.

주 : 본 카탈로그에 기재된 사진중 프론트가 조작위치에 있으나 작업자가 없는 경우가 있습니다. 이러한 동작은 단지 카탈로그설명을 위한 사진촬영용 이미지로서 실제작업에서는 추천하지 않습니다.

장비의 특징점

- 접이식 시트
- 16L용량의 연료탱크
- 레버 중립시 시동 시스템



초간편 정비성



접이식 시트
접이식 시트는 비내린후에도 청소할 필요 없이 바로 사용할수 있습니다.



대용량 연료탱크 및 넓은 주유구
연료공급주기의 연장으로 연속 작업시간이 대폭 길어졌습니다.

● 연료탱크용량: 16 L



전체 개폐식 커버
장비의 커버는 완전히 개방할수 있어 정비와 라디에터 청소가 편리합니다.

견고한 구조, 뛰어난 내구성



진동을 완화시키는 메인프레임
싱글유니트, 카운터웨이트에 의해 평형을 유지하는 메인프레임은 만일의 진동으로부터 효과적으로 장비를 보호합니다.

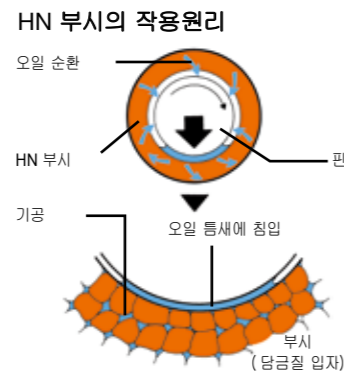

HN 부시
프론트작업장치와 블레이드의 모든 핀 조인트 연결부에는 신뢰성이 검증된 HN 부시를 채용하여 윤활주기를 500 시간으로 연장하여 핀과 부시연결부의 마찰과 마모를 감소시켰습니다.



사진에 표시된 오일의 침입은 단지 카타로그 설명을 위한 이미지입니다.

엔진

모델	Yanmar 3TNV70
형식	수냉식, 4 사이클, 3 기통 직접분사 디젤엔진
정격출력	ISO 9249, 정미마력
	9.5 kW (12.9 PS) / 2 100 min ⁻¹ (rpm)
최대토크	50.5 N·m (5.1 kgf·m) / 1 500 min ⁻¹ (rpm)
피스톤배기량	0.854 L
보어와 스트로크	70 mm x 74 mm
배터리	1 x 12 V/36 Ah

유압시스템

2- 펌프 구조를 채용한 최적의 유압시스템은 복합작업시 부드럽고 섬세한 응답성으로 높은 효율성을 실현했습니다.

메인펌프	기어펌프 x 2
최대토출유량	2 x 10.6 L/min
파일럿펌프	기어펌프 x 1
최대토출유량	5.3 L/min

릴리프밸브의 설정

메인펌프회로	17.7 MPa (181 kgf/cm ²)
파일럿회로	3.9 MPa (40 kgf/cm ²)

유압실린더

고강도의 피스톤로드와 튜브를 채용했습니다. 실린더쿠션을 채용하여 불상승회로에 대한 스트로크중단의 충격을 완화합니다.

사양

	수량	보어	로드직경	스트로크
몸	1	50 mm	30 mm	361 mm
암	1	50 mm	30 mm	311 mm
버킷	1	50 mm	25 mm	243 mm
몸스윙	1	50 mm	25 mm	83 mm
블레이드	1	50 mm	25 mm	260 mm

제어

모든 조작은 기계식에 의해 제어됩니다.

선회장치

고 토크, 오비탈모터. 선회서클은 단열구조로 구성되었으며 전단형 볼베어링은 열처리를 거친 내치기어에 장착되었습니다. 내치기어와 피니언기어는 전부유침식 윤활방식을 채용했습니다.

선회속도	8.5 min ⁻¹ (8.5 rpm)
------	---------------------------------

하부주행 구조물

트랙
트랙터타입의 하부주행 구조물. 트랙프레임은 염선된 재료로 용접했습니다. 사이드프레임과 트랙프레임은 일체로 완전 용접되었습니다.

양측 롤러 수량

하부 롤러	2
-------	---

견인장치

양측의 트랙은 고토크, 2 단속도의 액셀피스톤모터에 대한 유성감속기어의 제어로 반전구동합니다.

주행속도	고속: 0 ~ 4.0 km/h
(고무슈)	저속: 0 ~ 2.0 km/h
등판능력	58 % (30°) 지속

작업중량과 접지압

0.70 m 암과 0.022 m³ (ISO 7451 용량) 버킷을 장착했습니다.

	작업중량	접지압
180 mm 고무트랙	940 kg	25 kPa (0.25 kgf/cm ²)

서비스 주입용량

연료탱크	16.0 L
엔진 냉각수	3.3 L
엔진오일	2.8 L
주행장치 (양측)	0.33 L
유압시스템	18.0 L
작동유 탱크 (기존오일레벨)	12.0 L

백호 어태치먼트

버킷

버킷용량 (ISO 7451)	폭		투스수량	중량	프론트어태치먼트
	옆날포포함	옆날포함			0.70 m 암
0.016 m ³	230 mm	250 mm	3	13.2 kg	A
0.020 m ³	280 mm	300 mm	3	14.4 kg	A
0.022 m ³	320 mm	350 mm	3	15.6 kg	A
암 굴삭력					6.1 kN (622 kgf)
버킷 굴삭력					10.3 kN (1 050 kgf)

A: 표준굴삭 B: 경부하굴삭

외형규격

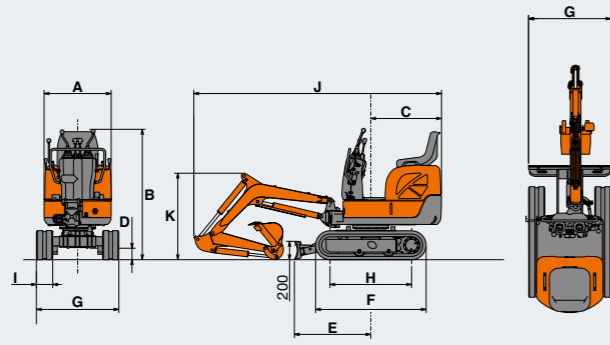

주 : 설명도는 0.70 m 암과 180 mm 고무슈를 장착한 ZX8-2 모델입니다 .

단위 : mm

	ZX8-2
A 전폭	740
B 전고	1 450
C 후단스윙반경 (추가카운터웨이트)	800 (840)
D 최저지상고	130
E 블레이드장착시의 수평거리	845
F 하부주행체 길이	1 220
G 하부주행체 (블레이드) 전폭 (신 / 축)	910 / 720
H 텀블러간격	900
I 트랙슈 폭	180
J 최대수송길이 (암수축)	2 730 (2 790)
K 붐 전고	955

괄호중의 수치는 크롤러와 블레이드를 수축하였을 때의 수치입니다 .

작업범위

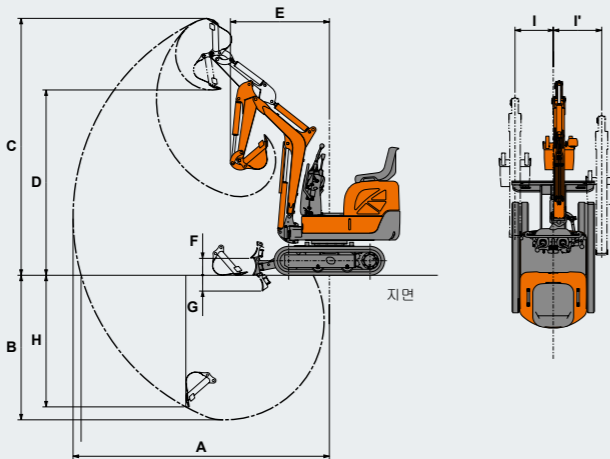

주 : 설명도는 0.022 m³ 버킷 , 0.70m 암과 180 mm 고무슈를 장착한 ZX8-2 모델입니다 .

단위 : mm

암 길이	ZX8-2
A 최대굴삭반경	2 830
B 최대굴삭깊이	1 600
C 최대굴삭높이	2 740
D 최대덤프높이	2 050
E 최대스윙반경 (최대 붐 좌측스윙시)	1 100 (920)
F 블레이드보텀 지상 최고위치	185
G 블레이드보텀 지상 최저위치	175
H 최대수직굴삭깊이	1 450
I / I' 오프셋거리 (최대붐스윙각도)	420 (55) / 535 (65)

괄호중의 수치는 크롤러와 블레이드를 수축하였을 때의 수치입니다 .

표준사양

국가별로 표준사양에 변화가 있으므로 상세한 내용은 히타치건설기계대리점에 문의하여 주십시오 .

엔진

- 레버 중립시 시동시스템

유압시스템

- 모든조작을 위한 기계식 링크장치 제어레버
- 붐, 암, 버킷, 스윙과 주행을 위한 파일럿제어차단밸브
- 2 단속도주행시스템
- 작업장치 유압파이프

운전실

- 12 V 소켓
- 작업등

하부주행구조물

- 180 mm 고무슈
- 블레이드

프론트 어태치먼트

- HN 부시
- 1.35 m 붐
- 0.70 m 암
- 유압회로보조파이핑

선택사양

국가별로 선택사양에 변화가 있으므로 상세한 내용은 히타치건설기계대리점에 문의하여 주십시오 .

운전실

- TOPS 롤 바
- 안전벨트

프론트 어태치먼트

- 0.90 m 암
- 백호버킷

카운터웨이트

- 추가카운터웨이트 : 80 kg

표준장비 제원은 예고없이 변경될수 있습니다.
본 카탈로그에 기재된 그림과 사진은 표준모델로서 선택장치와 액세서리가 포함 또는 미포함 되어 있으며 모든 표준장치의 색상과 성능도 다를 수 있습니다.
본 장비를 사용하기전에 반드시 운전자 매뉴얼을 숙독하도록 합니다.

